



«... men ble stående ansikt til ansikt i time etter time»

Norske NPN-konstruksjonar¹

Av Torodd Kinn

Ein NPN-konstruksjon består av eit teljeleg substantiv i ubestemt eintal følgt av ein preposisjon følgt av det same substantivet i ubestemt eintal, som *ansikt til ansikt* og *time etter time*. Stundom har konstruksjonen modifierande tillegg, som i *kasse på kasse med flasker* og *vegg i vegg med badet*. NPN-konstruksjonar har vore diskuterte ein del i seinare år, framfor alt basert på engelsk materiale, men knapt noko om norsk. Artikkelen går først inn på nokre moment frå tidlegare forskning og den analysen som blir lagd til grunn. Basert på eit stort materiale frå Leksikografisk bokmålskorpus blir det så undersøkt kva modifierande (i hovudsak adverbiale) og nominale syntaktiske funksjonar NPN-konstruksjonar har i norsk. Vidare blir produktiviteten til konstruksjonar med ulike preposisjonar undersøkt. Fokuset ligg på uttrykk med dei åtte preposisjonane *etter*, *for*, *i*, *mot*, *om*, *på*, *til* og *ved*. Nokre av preposisjonane førekjem nesten berre i adverbial, men andre er vanlege i nominale funksjonar òg. NPN-konstruksjonar med *etter*, *på*, *for* og *til* dels *mot* viser høg produktivitet, mens dei andre er lite produktive.

1 Innleiing

Uttrykk som *ansikt til ansikt* og *time etter time* har fått ein del merksemd i forskinga dei siste åra, særleg i engelsk. Sentralt i litteraturen står Jackendoff (2008). Jackendoff nyttar termen *NPN construction* om dei nemnde uttrykka, og eg brukar termen *NPN-konstruksjon* på norsk, eller berre

1. Takk til fagfellane og redaksjonen for nyttige innspel som har hjelpt meg til å skrive ein betre tekst. Takk til Þorsteinn Indriðason for hjelp med islandsken.

NPN. Eg set termen i fleirtal for å omtale variantar med ulike preposisjonar. (1)–(4) inneheld døme i feit skrift.

- (1) De kommer **side ved side** på grusveien (LBK)²
- (2) Jeg hørte Ellen dumpe ned **trinn for trinn** (LBK)
- (3) I hylla på kontoret hans står **perm på perm med faglitteratur og prosjektbeskrivelser** (LBK)
- (4) Et stort kjøpesenter ble oppført **vegg i vegg med skolen** (LBK)

Ein NPN kan definerast som følgjer: Det er éin syntaktisk konstituent som består av to identiske teljelege substantiv (N₁ og N₂) i ubestemt eintal med ein preposisjon (P) imellom. Substantiva kan ikkje ha tillegg av demonstrativ, possessiv eller kvantor – heller ikkje ubestemt artikkel; dei er altså «nakne» eintalsformer (jf. Borthen 2003). Fråvær av artikkel er uvanleg for teljelege substantiv i motsetnad til ikkje-teljelege, og det er dette særdraget ved NPN som er grunnen til at konstruksjonen er definert som avgrensa til dei teljelege substantiva. Andre modifierande tillegg kan i nokon grad førekomme. På norsk er det i hovudsak tale om preposisjonsfrasar etter N₂, som i (3) og (4).³ Ein interessant eigenskap er at NPN-ar både kan ha modifierande funksjon (oftast adverbial), som i (1), (2) og (4), og nominal funksjon, t.d. som komplementet i preposisjonsfrasen i (3). Men avhengig av preposisjonen varierer det sterkt kor vanleg nominal funksjon er; modifierande funksjon er det mest frekvente.

I Jackendoff (2008) blir grammatikken til engelske NPN-ar diskutert og framstilt som svært uregelmessig. Basert på norsk og dels islandsk empiri argumenterer Kinn (under utgiving) for at slike uttrykk er mindre spesielle enn Jackendoff og somme andre forskarar har hevda. Så langt eg har klart å finne ut, finst det elles inga forskning på desse uttrykksmåtane i norsk, men sjå òg Kinn (under vurdering). Eg kjenner heller ikkje til noko om dansk eller svensk.

Målet med artikkelen her er framfor alt å fylle forskingslakunen på tre punkt:

2. LBK = Leksikografisk bokmålskorpus. Sjå Knudsen & Fjeld (2013).
3. På engelsk kan ein ha adjektiv framfor N₂ og ev. N₁, som i (*rainy*) *day after rainy day*; det er svært uvanleg i norsk. Dette ser ut til å variere ein del mellom språk, jf. Pskit (2015). Konstruksjonen i (3) med ein modifierande PP på *med* er ein pseudo-partitiv konstruksjon (sjå avsnitt 5).

- Kva preposisjonar er brukte i norske NPN-konstruksjonar?
- I kva grad er NPN-konstruksjonane høvesvis modifierande og nominale?
- Kor produktive er NPN-konstruksjonane?

Dette undersøker eg ved å gjennomføre ein omfattande korpusstudie. Tilnærminga er bruksbasert (Barlow & Kemmer 2000) og i vid forstand konstruksjonsgrammatisk (Hoffmann & Trousdale 2013). Eg gjer bruk av teori om nake eintal (Borthen 2003) og omgrep frå kognitiv grammatikk (Langacker 1987, 1991).

I avsnitt 2 går eg kort inn på forskinga på NPN-konstruksjonar og analysen av to semantiske variantar: tvilling-NPN og kjede-NPN. I avsnitt 3 gjer eg greie for metode og materiale i den empiriske undersøkinga. I avsnitt 4 gir eg eit oversyn over kva syntaktiske funksjonar NPN-ar kan ha på norsk, og eg diskuterer semantiske typar av adverbial. Avsnittet presenterer dessutan ein analyse av det grammatiske tilhøvet mellom nominale og modifierande NPN-ar. Avsnitt 5 analyserer to ulike former for NPN-intern modifiering. I avsnitt 6 tek eg for meg NPN-konstruksjonar med åtte frekvente preposisjonar (*etter, for, i, mot, om, på, til og ved*), med eit tillegg om mindre brukte preposisjonar. Avsnitt 7 oppsummerer og konkluderer.⁴

2 Teoretisk bakgrunn

Bortsett frå det noko uvanlege i bruken av nake eintal av teljelege substantiv gir ein NPN inntrykk av å vere ein substantivfrase med N1 som kjerne. Sekvensen av P og N2 ser ut som ein preposisjonsfrase som modifierer N1, der P er kjerne og N2 kjerne i ein substantivfrase som er komplement i preposisjonsfrasen.⁵ Syntaktisk er dette den same struk-

4. Kinn (under utgiving) handsamar nokre av dei norske NPN-konstruksjonane semantisk og syntaktisk for å utvikle den teoretiske analysen av NPN-konstruksjonar generelt (ikkje berre i norsk, men òg i andre språk med tilsvarende uttrykksmåtar). Artikkelen her legg dei analysane til grunn (avsnitt 2) og utviklar delar av dei vidare i større detalj (avsnitt 4.3 og 5). Kartlegginga av syntaktiske funksjonar og adverbialtypar går djupare her (avsnitt 4.1–2), og det same gjeld undersøkinga av konstruksjonar med dei einskilte preposisjonane: betydning, vanleg førekommande substantiv, eksemplar-, type- og hapaxfrekvensar og produktivitet (avsnitt 6).
5. 'Kjerne' (= 'hovud'), 'modifierar' og 'komplement' er semantisk definerte omgrep

turen som ein har i eit «standard» uttrykk som *pæra i lampa*. Semantisk står preposisjonen for ein relasjon, og N1 og N2 står for høvesvis primærdeltakar og sekundærdeltakar i relasjonen.⁶ I (4) er det t.d. ein 'heilt inntil'-relasjon mellom ein vegg og ein annan vegg uttrykt av preposisjonen *i*. Vi ser nærmare på dette i underavsnitta nedanfor.

Funksjonen til NPN-en i den overordna konstruksjonen (oftast ei setning eller ein verbfrase) er variabel; han kan ha modifierande (typisk adverbial) eller nominal funksjon, slik (1)–(4) illustrerer. Analysen av dette kjem i avsnitt 4.3. Modifierande tillegg i NPN-en, som i (3) og (4), er av ulike slag som vi skal sjå kort på i avsnitt 5.

2.1 Jackendoff (2008) og andre bidrag

Som nemnt er Jackendoff (2008) om engelske NPN-ar det viktigaste forskingsbidraget så langt. Engelsk står òg i sentrum i Travis (2001, 2003), Lindquist & Levin (2003), Matsuyama (2004), Boberg (2009), Pskit (2012, 2015 (òg om polsk), 2017) og Haik (2013). Nederlandske uttrykk er tema i Poß (2007, 2010) og tyske i Ziem (2018). Roch, Keßelmeier & Müller (2010) tek for seg tysk og engelsk, og dessutan fransk og spansk. Kinn (under utgiving) er basert på norsk og islandsk og Kinn (under vurdering) på norsk. Noko på sida av dei andre studiane står dei formalsemantisk orienterte av Beck & von Stechow (2003, 2005).

Skildringa først i avsnitt 2 er den analysen som Kinn (under utgiving) argumenterer for, i motsetning framfor alt til Jackendoff (2008). Jackendoff argumenterer for at NPN er ein konstruksjon som ikkje følgjer vanleg frasestruktur eller har komposisjonell oppbygging. Denne synsmåten har tilsynelatande hovudsakleg bakgrunn i ein idé om at nake eintal normalt ikkje fungerer som argument i språk som har artiklar (jf. engelsk *Jill threw a/the ball over the fence*, men **Jill threw ball over the fence*). Om ein legg til grunn ei slik forståing, kan ikkje N1 vere (ein normal) kjerne i NPN, og N2 kan ikkje vere (eit normalt) komplement til P; sjå nærmare i Kinn (under utgiving).

Andre syntaktisk orienterte bidrag har argumentert for analysar som på ulike måtar tillegg NPN-konstruksjonane ein idiosynkratisk struktur.

(jf. Langacker 1987: 324–327). Skildringa som er gitt her, er dermed ikkje reint syntaktisk, men òg semantisk, i tråd med tanken om at alle grammatiske konstruksjonar har både uttrykk og innhald.

6. *Primærdeltakar* og *sekundærdeltakar* er dei norske termene for *trajectory* og *landmark*.

Haik (2013) vil analysere somme NPN-ar som sideordningsstrukturar (med P som konjunksjon). Travis (2001, 2003) og delvis Jackendoff (2008) reknar med at det er syntaktisk reduplikasjon som gir to identiske substantiv. Travis analyserer dessutan P som kvantor. Kinn (under utgiving) drøftar desse framlegga og legg fram ein alternativ analyse der NPN-ane visseleg har ein del særtrekk, men er mindre avvikande enn det Jackendoff, Travis og Haik hevdar.

2.2 *Nake eintal, typar og instansar*

Borthen (2003) viser at det finst ei rekkje norske konstruksjonar der nake eintal har argumentfunksjon. Det er t.d. uttrykksmåtar som i *Hun går på skole*, *Hun hadde rød ytterfrakk*, *et bord med hvit duk*, *Buss er et naturvennlig kjøretøy* og *Jeg vil anbefale telt* (jf. Rosén og Borthen 2017). Eg legg til døme som desse: *gleden ved å legge maske til maske*; *en sport der mann møter mann*; *Så lenge slekt følger slekt*. Sjå elles Stvan (2007) og de Swart & Zwarts (2007) for engelsk. Nake eintal har særlege semantiske eigenskapar (sjå nedanfor), men kan altså godt ha argumentfunksjon, i både norsk og engelsk. Fleire av grunnane til å sjå på NPN-konstruksjonane som heilt uregelmessige fell dermed vekk. N1 kan vere kjerne i NPN, og N2 kan vere kjerne i komplementet til preposisjonen.

Kinn (under utgiving) byggjer vidare på teori frå Borthen (2003) og Langacker (1987, 1991). Borthen legg til grunn for sine analysar at ubestemte substantivfrasar har to semantiske nivå. Dei tilfører diskursen både ein eksemplardiskursreferent og ein typediskursreferent, og vi kan med ulike uttrykksmåtar legge fokuset på typen eller eksemplaret. Nake eintal tenderer mot å fokusere på typen, mens substantiv med artikkel tenderer mot å fokusere på eksemplaret. Omgrepa til Borthen har mykje til felles med Langacker sitt skilje mellom (nominal) type og instans. Profilen til ei naken eintalsform er ein type.⁷ Når ein legg til artikkel, blir ein instans av typen profilert. La oss sjå på korleis dette artar seg i praksis.

Om vi seier *Hun spiste med gaffel* eller *Hun spiste med en gaffel*, kan vi godt snakke om den same situasjonen. Brukar vi nake eintal (*gaffel*), legg vi vekt på reiskapstypen og dermed ein måte å få i seg maten på. Borthen vil seie at *gaffel* her har fokus på ein typediskursreferent, og Langacker

7. Profilen er det elementet i betydninga til eit språkleg uttrykk som er framheva som det sentrale (som figuren på ein bakgrunn).

vil seie at det profilerer typen 'gaffel'. Legg vi til ubestemt artikkel (*en gaffel*), dreiar vi merksemda mot eit spesifikt tilfelle av reiskapstypen. Borthen vil seie at *en gaffel* har fokus på ein eksemplardiskursreferent, og Langacker vil seie at det profilerer ein instans av typen 'gaffel'.

Den semantiske forskjellen mellom *gaffel* og *en gaffel* er illustrert i figur 1. Profilen til *gaffel* (vist med tjukk linje) ligg på typeplanet (TP) og er foreinleg med at det kan vere snakk om fleire instansar på instansieringsplanet (IP). Men ved *en gaffel* er profilen knytt til éin spesifikk instans på instansieringsplanet.⁸ (Det er vist tre instansar, men det talet er arbitrært.)

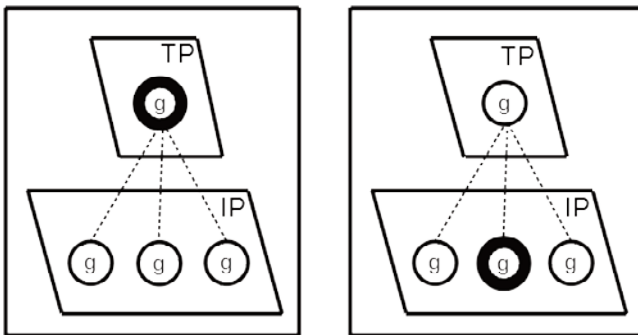

Figur 1. Betydningane til *gaffel* (til venstre) og *en gaffel* (til høgre)

Skilnaden mellom *gaffel* og *en gaffel* er subtil. Men han fører m.a. med seg at det er mindre overraskande om 'ho' brukte fleire ulike gaflar om ein seier berre *gaffel*, enn om ein seier *en gaffel*; typen er viktigare enn instansen. Det kan vere fleire gaflar inne i bildet, men i så fall vil det normalt vere fleire delsituasjonar etter kvarandre med éin *gaffel* i kvar som ein kan generalisere over, slik at det framleis er motivert å bruke *gaffel* i eintal. Dersom fleire gaflar er i bruk samtidig, vil ein nok heller seie f.eks. *Hun spiste med to gafler*.

I *Hun spiste med gaffel* kan kanskje forskjellen mellom type og instans verke mindre viktig. Men i *De spiste med gaffel* trer han klarare fram. Sidan subjektsreferenten 'dei' er fleire personar, er det rimeleg å anta at

8. Dette hindrar ikkje at eintalsbetydninga kan inngå i konstruksjonar som i *Jeg ga hver av dem en gaffel*, der *en gaffel* kjem innanfor rekkjevidda til kvantoren *hver* og det dermed er tale om fleire gaflar.

dei brukte kvar sin gaffel. Personane vil på instansieringsplanet bli knytte til kvar sin 'gaffel'-instans. Typeprofilen til nake eintal *gaffel* er uttrykk for ei generalisering over delsituasjonar med éin gaffel kvar.

NPN-konstruksjonar inneheld per definisjon to identiske nakne eintalssubstantiv. Substantiva viser til den same nominale typen (med eintalsbetydning). I figurane nedanfor er typen derfor representert to gonger. Kvar typeførekomst svarar til éin eller fleire instansar.⁹ Vi skal sjå på korleis dette artar seg for to semantiske hovudtypar av NPN.

2.3 *Tvilling-NPN*

Mann mot mann er eit døme på den første hovudtypen: *tvilling-NPN*. Den semantiske strukturen er illustrert i figur 2. (Figuren viser den nominale grunnstrukturen. Strukturen i modifierande NPN-ar blir diskutert i avsnitt 4.3.) Når ein brukar *mann mot mann*, viser begge dei nakne substantiva til typen 'mann'. Dei to typeførekomstane er representerte i typeplanet som mα og mβ. Dei er knytte saman av ein 'mot'-relasjon: mα er mot mβ. Den tjukke pila viser retninga i relasjonen, frå primærdeltakar (d1) til sekundærdeltakar (d2). Relasjonen 'mot' tenderer dessutan til å vere resiprok, og derfor er mβ òg mot mα, med omsnudde deltakarroller.¹⁰ Dette er representert med den tynne pila.

Kvar typeførekomst svarar til éin eller fleire instansar, som ikkje er profilerte. (5) og (6) viser uttrykk som blir tolka slik at det er høvesvis éin og fleire instansar per typeførekomst.

- (5) Sogningen og fjordingen sloss **mann mot mann**
 (6) Sogningene og fjordingene sloss **mann mot mann**

I (5) er det nærliggande å tolke situasjonen slik at det er dei to personane i subjektsreferenten som slåst mot kvarandre. Kvar typeførekomst svarar då til éin instans. I (6) er det minst fire personar i subjektsreferenten, og då vil kvar typeførekomst svare til fleire instansar (tre par er viste).¹¹

9. *Førekomst* skal her forståast i høve til den semantiske representasjonen. Det er tale om éin type, men han er vist til to gonger og derfor representert med to førekomstar. Dette er ikkje noko spesielt for NPN-ar, men gjeld alltid når eit substantiv er nytta to gonger, som i *Den gamle mannen hjalp den unge mannen*.
 10. Termen *resiprok* må ikkje tolkast formallogisk her. Det er tale om at ein i eit gitt tilfelle har den same relasjonen begge vegar mellom to deltakarar.
 11. I konferanseinnlegg har eg omtalt typane og instansane i NPN-konstruksjonar som

Ein reell kampsituasjon vil neppe vere heilt velordna, men konseptualiseringa som det språklege uttrykket framstiller, er slik at mennene utgjer ordna par: m1 mot m2, m3 mot m4, m5 mot m6 osv. Dette er det normale ved preposisjonar; dei dannar ordna par av deltakarar.

Her har vi altså normalt ein resiprok relasjon: Ikkje berre er m1 mot m2, men m2 er òg mot m1, og tilsvarende for dei andre para. Av det at deltakarane i eit tvillingpar er vende mot kvarandre, følgjer det at dei er vende vekk frå dei andre para.¹² Det er dette som skil ein tvilling-NPN som *mann mot mann* frå ein kjede-NPN som *natt etter natt*.

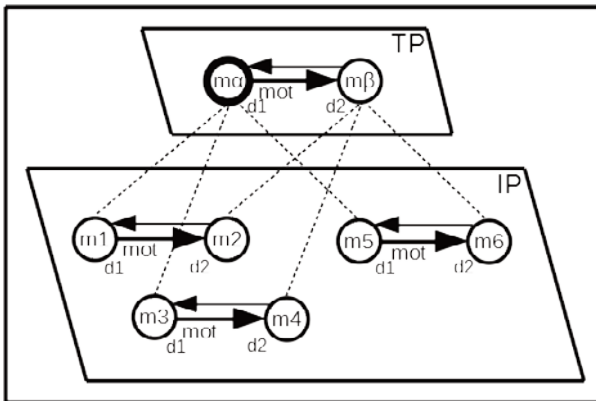

Figur 2. Den semantiske strukturen til den nominale grunnstammen i ein tvilling-NPN: *mann mot mann*

høvesvis virtuelle og manifeste referantar, jf. Langacker (1999, 2005). (*Manifest* er mitt framlegg til norsk term for engelsk *actual* i denne samanhengen; *aktuell* fungerer heller dårleg.) Typane er rett nok alltid virtuelle referantar. Men instansane kan vere både virtuelle og manifeste. I (5) og (6) er 'mann'-instansane manifeste. Men i andre kontekstar kan ein få «virtualisering» av referantar som dette. Til dømes vil det vere tilfellet i *Når sogninger og fjordinger slåss mann mot mann, går det hardt for seg*, der 'mann'-instansane er virtuelle. Virtuell referanse spelar ei viktig rolle i ei rekkje konstruksjonar, ikkje berre semantisk, men òg formelt, t.d. for adjektivsamsvar på predikativ i såkalla pannekakesetningar (jf. Haugen og Enger 2019).

- I konferanseinnlegg har eg brukt termen *par-NPN* for 'tvilling-NPN', men den er litt uheldig sidan det òg er tale om ordna par i den andre hovudtypen, kjede-NPN. Som diskutert i Kinn (under utgiving) er det ikkje opplagt at alle NPN-ar fell inn under éin av dei to hovudtypane. Det kan vere at somme NPN-ar verken oppviser resiproke relasjonar som i tvilling-NPN eller kjedeordning som i kjede-NPN. Eg går ikkje nærmare inn på dette spørsmålet her.

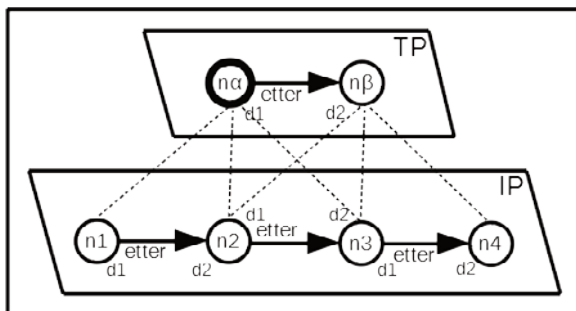

Figur 3. Den semantiske strukturen til den nominale grunnstammen i ein kjede-NPN: natt etter natt

2.4 Kjede-NPN

Den andre hovudtypen av NPN-ar er kalla kjede-NPN. Figur 3 syner den semantiske strukturen til kjede-NPN-en *natt etter natt*. I (7) kan ein rekne med at dei nakne eintalssubstantiva begge viser til typen 'natt', representert med $n\alpha$ og $n\beta$ på typeplanet i figuren. Her òg fører preposisjonssemantikken til at deltakarane opptrer i ordna par. Men betydninga til *etter* er slik at det ikkje kan oppstå nokon resiprok relasjon: Dersom $n\alpha$ er etter $n\beta$, kan ikkje $n\beta$ vere etter $n\alpha$. Dette blir tilsvarende på instansieringsplanet.

- (7) Han hylte seg gjennom **natt etter natt** (forum.kvinneguiden.no)

Når ein brukar *natt etter natt*, vil det vere snakk om fleire enn to netter. Typeplanet med to natteførekomstar svarar til eit instansieringsplan der situasjonen med natt som følgjer natt, er replisert ubestemt mange gonger (igjen er tre viste i figuren). Men her skil kjede-NPN seg frå tvilling-NPN. I ein tvilling-NPN er alle instansane ulike; det er ikkje overlapping mellom primær- og sekundærdeltakarar. Det følgjer av den resiproke ordninga. I ein kjede-NPN er ikkje sekundærdeltakaren vend mot primærdeltakaren, men står fritt til å sjølv opptre òg som primærdeltakar overfor ein ny sekundærdeltakar. På den måten blir altså sekundærdeltakaren i eitt ordna par eksemplaridentisk med primærdeltakaren i det neste. I ein tvilling-NPN har ein eitt eller fleire par av instansar som er orienterte parvis mot kvarandre. I ein kjede-NPN går orienteringa berre éin veg, og det oppstår ein serie av instansar som bortsett frå ordninga

har mykje til felles med fleirtalsbetydning: *Han hylte seg gjennom natt etter natt* betyr om lag det same som *Han hylte seg gjennom flere netter etter hverandre*. Kinn (under utgiving) argumenterer for at kjedeordning og fleirtalsliknande betydning motiverer at kjede-NPN mykje oftare enn tvilling-NPN førekjem i nominale funksjonar.

3 Metode og materiale

Metoden i undersøkinga her kan delast i fire hovuddelar: (a) søking og første utsortering av feiltreff, (b) andre utsortering av feiltreff, (c) syntaktisk (og semantisk) klassifikasjon, (d) utarbeiding av deskriptiv statistikk.

3.1 Søking og første utsortering av feiltreff

Materialet for undersøkinga blei samla inn med 29 søk i Leksikografisk bokmålskorpus (Knudsen & Fjeld 2013), eitt søk for kvar bokstav i alfabetet.¹³ Det første søket henta ut treff på eit substantiv på *a-* i ubestemt form eintal direkte følgt av ein preposisjon direkte følgd av eit substantiv på *a-* i ubestemt form eintal. Neste søk gjaldt substantiv på *b-*, osv.

Resultata inneheldt òg treff der substantiva var ulike. Til dømes hadde *a*-materialet treff som *anlegg for aking* og *advarsel fra avdelingsdirektør* i tillegg til NPN-ar som *ansikt til ansikt*. Slike treff blei sorterte ut.

3.2 Andre utsortering av feiltreff og problemtilfelle

Etter den første utsorteringa var det i overkant av 14 250 treff der substantiva var like. Vi kan kalle dette for NPN-sekvensar. I artikkelen her er NPN-konstruksjonen avgrensa strengt (jf. avsnitt 1).¹⁴ Det blei utelukka forholdsvis mange NPN-sekvensar som ikkje er NPN-ar ifølgje definisjonen:

13. Eg brukte korpuset over denne adressa: <https://www.hf.uio.no/iln/tjenester/kunnskap/sprak/korpus/skriftsprakskorpus/lbk>. Det kan òg brukast på Korpuskel: <https://clarino.uib.no/korpuskel>.
14. I tillegg til dei utelukka uttrykkstypene som er lista opp nedanfor, finst det ein del andre uttrykksmåtar som er i slekt med NPN-ane utan å falle inn under definisjonen her. Eg nemner *én etter én*, *én for én*, *én til én*, *én mot én*, *to mot to* (osv.), *millioner på millioner* (o.l.), *litt etter litt*, *tett i tett*, *blått i blått* (o.l.), og det finst nok nokre fleire.

- inkjekjønnsst substantiv i fleirtal: Det var ikkje mange tilfelle av dette, men eg vurderte t.d. substantiva i *rør i rør* (ein røyrleggingsmetode) til å vere fleirtal og ikkje eintal. Distinksjonen er somme gonger vanskeleg å trekke.
- ikkje-teljelege substantiv: Dette var det ein del av, t.d. *metall mot metall*. Grunnen til avgrensinga er at ikkje-teljelege substantiv typisk er brukte utan ubestemt artikkel (*Jeg leste litteratur, *?Jeg leste en litteratur*) slik at det ikkje er noko spesielt i at dei er nakne, i motsetning til teljelege substantiv (*Jeg leste en artikkel, ?Jeg leste artikkel*). Det er ikkje alltid enkelt å skilje mellom teljeleg og ikkje-teljeleg (jf. Rosén og Borthen 2017: 238).
- forledd i samansettingar: Dette har ein t.d. i *munntil-munnmetode*, men slike uttrykk kom med i søket berre dersom det ikkje var brukt bindestrekar. Forleddet er rett nok ein NPN, men eg valde å halde orddanning utanfor undersøkinga.
- ikkje-konstituentar: Dette har ein t.d. i *tollbestemmelser som skilte provins fra provins*, der NPN-sekvensen er eit objekt følgt av eit adverbial. Identiske NPN-sekvensar kan vere NPN-ar i nokre tilfelle og ikkje i andre. For eksempel har vi ein NPN i *De kjemper mann mot mann* (ein konstituent), men ikkje i *Der kjemper mann mot mann* (subjekt og adverbial). Jamfør omskriving til hjelpeverbskonstruksjon: *De har kjempa mann mot mann* (ikkje **De har mann kjempa mot mann*) vs. *Der har mann kjempa mot mann* (knapt **?Der har kjempa mann mot mann*).
- avvikande preposisjonsrelasjon og konstituens: Dette gjeld framfor alt *fra N til N*-konstruksjonen, som i *Soldatene går fra hus til hus*. Det var over 4500 treff på denne konstruksjonen. Han skil seg både semantisk og syntaktisk frå NPN. I ein NPN står preposisjonen for ein relasjon mellom deltakarar som er viste til med N₁ og N₂. I *fra N til N* står *fra* og *til* for kvar sin relasjon mellom den same eksterne primærdeltakaren og betydningane til høvesvis N₁ og N₂ som sekundærdeltakarar. Soldatane rører seg frå hus 1 til hus 2; hus 1 rører seg ikkje. Syntaktisk er *fra N til N* to PP-ar i ein konstruksjon: [[_{PP} P [_{NP} N]] [_{PP} P [_{NP} N]]] (liksom *fra Oslo til Bergen* i *Fra Oslo til Bergen er det omtrent 46 mil, der til Bergen* ikkje er underordna *Oslo*).
- bibelske repetisjonar: Eg utelukka *N for N*-uttrykk av typen *øye for øye*, der så å seie alle er frå bibeltekst eller er bibelske allusjonar. Nokre eksemplar er NPN-ar og kunne ha vore med som ein eigen semantisk variant av *N for N*. Men dei er tekstleg svært avvikande, med passasjar som dette dømet (alt i same periode!): *liv for liv, øye for øye, tann for tann, hånd for hånd, brent for brent, flenge for flenge, skramme for skramme*. Ein hovudgrunn til utelukka var store vanskar med å avgjere om det dreidde seg om NPN-ar eller berre NPN-sekvensar.

- eit namn: Eg utelukka ein god del treff på namnet *Beat for beat* (eit fjernsynsprogram).

Eg sat att med 9241 NPN-eksemplar fordelte på 1206 typar. Åtte preposisjonar (*etter, for, i, mot, om, på, til, ved*) dominerer og står for 9210 NPN-eksemplar fordelte på 1182 typar (sjå avsnitt 6).

3.3 Syntaktisk (og semantisk) klassifikasjon

NPN-ar er som nemnt brukte både modifierande og nominalt. Nominal bruk er likevel uvanleg ved somme preposisjonar. For å kartlegge dette sorterte eg NPN-ane i to syntaktiske kategoriar: modifierande og nominal bruk. Modifierande bruk er først og fremst ulike slags adverbial, men òg t.d. tillegg til substantiv (*slåssing mann mot mann*). Nominal bruk er i hovudsak subjekt, potensielt subjekt, objekt, komplement til preposisjon og predikativ. Eg skilde òg mellom ulike semantiske adverbialtypar, men måtte konkludere med at materialet bydde på så mange problemtilfelle at eg ikkje vil talfeste resultatata på det punktet.

Temmeleg mange NPN-ar var det umogleg eller svært vanskeleg å kategorisere syntaktisk. Det gjeld overskrifter (ikkje del av nokon overordna konstruksjon) og døme frå tekst med fragmentarisk syntaks, som i (8):

- (8) Enn så lenge er jeg sammen med de andre. Forenkler. Gjør det viktigste tydelig. Alt handler om det. Redusere systemene. Diagnosebildene. **Dag for dag.** Jeg gjør som historikeren og forkaster meningsløse budskap etter hvert som de strømmer på. (LBK)

Dag for dag i (8) er kanskje eit tidsadverbial. Men det er tvilsamt om det er rett å tildele det nokon syntaktisk funksjon når det står åleine mellom to punktum og tilknytninga til ein overordna verbal struktur dessutan er så uklar.

3.4 Deskriptiv statistikk: frekvensar og produktivitet

Trass i mange problemtilfelle gir materialet eit godt grunnlag for å seie noko om frekvensen og produktiviteten til NPN-konstruksjonane. Produktivitet er ikkje noko eintydig omgrep (jf. Bauer 2001), men tre frekvensmål er tilstrekkelege for formålet her:

- eksemplarfrekvens: Kor mange døme er det på NPN-ar med ein gitt preposisjon?

- typefrekvens: Kor mange substantiv fordeler eksemplara seg på?
- hapaxfrekvens: Kor mange typar førekjem berre éin gong?

Høg typefrekvens er eitt teikn på produktivitet; det har blitt laga NPN-ar med mange ulike substantiv. Høg hapaxfrekvens er eit anna teikn; at mange NPN-typar berre er brukte éin gong i materialet, tyder på at det er lett å lage nye typar. Eit enkelt produktivitetsmål får ein ved å dividere hapaxfrekvensen på eksemplarfrekvensen. Kombinerer ein dette målet med typefrekvensen, får ein eit nokså godt bilde av kor produktiv ein gitt konstruksjon er.

4 Syntaktiske funksjonar

Norske NPN-konstruksjonar førekjem i både modifierande og nominale funksjonar. Her skal vi først sjå på modifierande bruk og deretter på nominal bruk.

4.1 Modifierande NPN-ar

De fleste modifierande NPN-ane er adverbial. Som nemnt er semantisk kategorisering ofte vanskeleg, men norske adverbiale NPN-ar ser ut til å fordele seg over tre hovudtypar av semantiske roller: måte, tid og lengde.

Tvilling-NPN-ar er semantisk meir einsarta enn kjede-NPN-ar. Dei er gjennomgåande måtesadverbial som handlar om korleis deltakarane er posisjonerte i forhold til kvarandre, som i (9) og (10):

- (9) og man treffer personen **ansikt til ansikt** i stedet for gjennom pc'en (LBK)
- (10) Vi sovnet **rygg mot rygg** under åpen himmel (LBK)

Mange kjede-NPN-ar kan likeins karakteriserast som måtesadverbial. Slike måtesadverbial viser til éi eller anna form for fordeling. Fordelinga er prinsipielt av to hovudtypar. For det første kan det vere ein deltakar (vist til utanfor NPN-en) som er (del)samansett av fordelingseiningane (viste til med NPN-en). Dette har vi døme på i (11), der synderegisteret består av punkta som opplesinga er fordelt over.

- (11) Uriel leste opp mitt synderegister **punkt for punkt** (LBK)
 (12) Funnene vil bli presentert **kommune for kommune** (LBK)

For det andre kan det vere slik at det ikkje er nemnt nokon NPN-ekstern deltakar som svarar til fordelingseiningane. Det har vi døme på i (12), der verken funna eller presenteringa består av kommunar.¹⁵

Adverbial for utstrekning er vanlege, særleg utstrekning i tid (13), men òg fysisk utstrekning (14). Substantiva i slike NPN-ar denoterer normalt tids- og lengdeeingingar. *Gang på gang* fungerer som adverbial for frekvens, som i (15).

- (13) folk vender tilbake **år etter år** for å gjøre en innsats (LBK)
 (14) men [strømmen] går ... uhindret gjennom kabelen **kilometer etter kilometer** (LBK)
 (15) **Gang på gang** så han seg tilbake (LBK)

Ein modifierande NPN som er semantisk tilknytt komplementet i ein preposisjonsfrase, har vi i (16), mens (17) og (18) gir døme på modifierande tillegg til substantiv.

- (16) å befinne seg i en kjøttforretning med slakteriet **vegg i vegg** (LBK)
 (17) Samtidig fortsatte de desperate kampene **mann mot mann** med uforminsket styrke (LBK)
 (18) Styring av arrangementene **dag for dag** vil ... skje ved hjelp av et digitalt kart (LBK)

4.2 *Nominale NPN-ar*

Nominale NPN-konstruksjonar får ei semantisk rolle frå kjernen i den overordna konstruksjonen i kraft av å ha ein syntaktisk funksjon. Oftast er den overordna kjernen eit verb (i ei setning eller ein verbfrase) eller ein preposisjon (i ein preposisjonsfrase). NPN-ar kan ha dei vanlege nominale funksjonane. Dette er illustrert i døma nedanfor, med subjekt i (19)–(20), potensielt subjekt i (21)–(22), objekt i (23)–(24), komplement til preposisjon i (25)–(26) og subjektspredikativ i (27)–(28).

15. Det kan ev. innvendast at funna mest truleg gjeld kommunar, men dette må reknast som noko ein kan slutte seg til pragmatisk, heller enn at det er ein del av semantikken til setninga.

- (19) **Hakeslepp på hakeslepp** følger under seansen (LBK)
 (20) Langsamt blir **vogn etter vogn** trukket løs (LBK)
 (21) i innboksen popper det fram **linje etter linje med feite bokstaver** (LBK)
 (22) der det var **gate etter gate med bare butikker** (LBK)
 (23) **Plagg for plagg** hadde Anna bretta sammen og lagt på plass (LBK)
 (24) mens jeg har fylt **kasse på kasse** med jord (LBK)
 (25) Kongen og dronningen har i **år etter år** svart på spørsmål (LBK)
 (26) en av de ... som lar dagene skli forbi over **halvliter på halvliter** på den lokale bula på senteret (LBK)
 (27) For Singer var et bibliotek **lag på lag av avleiret materiale** (LBK)
 (28) men det blir bare **påstand mot påstand** (LBK)

Når ein NPN med ein preposisjon som typisk ikkje opptre i nominale ledd, likevel gjer det, er det ofte metonymi og komprimert uttrykksmåte inne i bildet. Objektet i (29) er eit døme. *N til N* opptre sjeldan nominalt, men her kan «avviket» forklarast med at *munntilmunntil* står metonymisk for 'munntil-munntil-metoden'.

- (29) Prøvde å få liv i ham med **munntil munntil** (LBK)

4.3 *Tilhøvet mellom nominal og modifierande NPN*

Uttrykksmessig er ein NPN-konstruksjon grunnleggande ein substantivfrase. Men i løpande tekst fungerer dei fleste NPN-ar som adverbial, og nokre har andre modifierande funksjonar. Av dei eksemplara som eg har klassifisert under ein syntaktisk funksjon, er 79,7 % modifierande, mens 20,3 % er nominale (jf. avsnitt 6–7). I språkbruken er altså det store fleirtalet av NPN-ar modifierande substantivfrasar, og meir spesifikt adverbial. Ein kan samanlikne NPN-en *time etter time* i *Jeg sykla time etter time* med ein meir velkjend type adverbial substantivfrase som *flere timer* i *Jeg sykla flere timer*, jf. Kinn (under utgiving).

Når ein substantivfrase utan noko uttrykk som viser adverbial funksjon, likevel opptre som adverbial, har ein å gjere med ein implisitt relasjon mellom betydninga til den overordna konstruksjonen (oftast ei setning eller ein verbfrase) og den nominale betydninga til substantivfrasen. Slike relasjonar er typisk uttrykte av preposisjonar i norsk. Derfor kan oppbygginga av ei setning med adverbial NPN med fordel forståast på bakgrunn av ei tilsvarande setning der den einaste skilnaden er at NPN-en er innføydd som komplement i ein adverbial preposisjonsfrase. Vi kan ta utgangspunkt i *Jeg sykla i time etter time* (med *i*) for å nærme oss

ein analyse av *Vi sykla time etter time* (utan *i*). Det er òg nyttig å ha eit blick på det nærskyldte språket islandsk, der substantiva er kasusbøygde.

I *Jeg sykla i time etter time* kan preposisjonen *i* seiast å uttrykkje ein relasjon mellom aktiviteten ‘eg sykla’ og eit tidsrom der aktiviteten finn stad, ‘time etter time’. Men temporal semantikk er langt ifrå den typiske betydninga til *i*; det er éin av fleire variantar og står til dømes som punkt 6 i *Bokmålsordboka* (s.v. *i* II). Kva preposisjonen betyr her, kan ein berre slutte seg til på bakgrunn av eit innfløkt samspel mellom uttrykka for aktivitet (‘eg sykla’), tidsrom (‘time etter time’) og dei ulike betydningane til preposisjonen, der den temporale er éi av fleire moglege.

Figur 4 illustrerer oppbygginga av *Jeg sykla i time etter time*. For å halde figuren enkel har eg abstrahert vekk frå skiljet mellom type og instans. Betydninga til *i* er illustrert med ei pil frå primærdeltakaren *x* til sekundærdeltakaren *y*. Når ein kombinerer *i* med *time etter time*, blir sekundærdeltakaren til *i* (skravert *y*) identifisert med betydninga til N1. Når ein vidare kombinerer *i time etter time* med resten av setninga, *Jeg sykla* (her enkelt vist med s-boksen), blir primærdeltakaren til *i* (skravert *x*) identifisert med aktiviteten ‘eg sykla’.

Islandske NPN-ar har kasusmarkering av N1, t.d. som i *Ég hjólaði klukkustund eftir klukkustund* ‘Eg sykla time etter time’. N1 står i akkusativ, som generelt er vanleg ved adverbiale substantivfrasar for tid.¹⁶ Islandske kasus dekkjer endå større bruksområde enn ein preposisjon som *i*, men i prinsippet uttrykkjer ein adverbial kasus ein relasjon av same slag som preposisjonen *i* ein modifierande preposisjonsfrase.

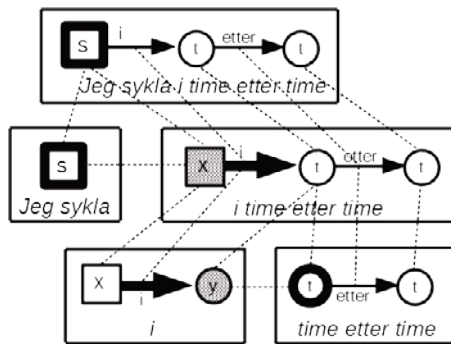

Figur 4. Oppbygginga av *Jeg sykla i time etter time*

16. N2 står òg i akkusativ, ettersom *eftir* styrer akkusativ ved tid, men det er ikkje viktig her.

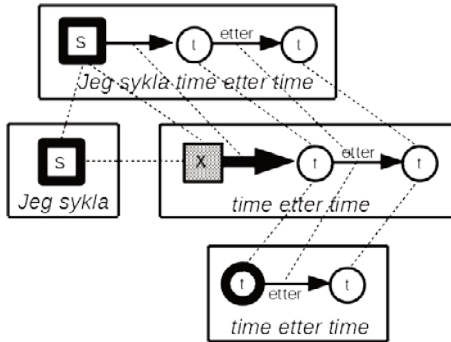

Figur 5. Oppbygginga av *Jeg sykla time etter time*

I eit språk som norsk der substantiv jamt over ikkje har kasusbøying lenger, har ein ikkje kasusmarkering av den adverbiale relasjonen. Brukar ein då heller ikkje preposisjon, er det fråværet av uttrykk som må tolkast. I ei setning som *Jeg sykla time etter time* tolkar ein det slik at det er ein temporal relasjon mellom aktiviteten ('eg sykla') og tidsrommet ('time etter time'). Figur 5 viser oppbygginga av semantikken i setninga. Ein liknande relasjon som den som er uttrykt av *i* i figur 4, blir her tolka inn som det som knyter saman 'eg sykla' (s) og 'time etter time' (t-delen), utan at denne betydninga har noko eige uttrykk. Modifiserande NPN er altså ein eksosentrisk (kjernelaus) konstruksjon.

Modifiserande *time etter time* har same uttrykk som nominalt *time etter time*. Dette kan sjåast på som ein syntaktisk parallell til konversjon (nullavleiing) i morfologien, t.d. når verbstammen *mur-* i MURE ('byggje mur') har same form som (det vi kan anta er) den meir grunnleggjande substantivstammen *mur-* i MUR 'vegg av stein'. På liknande vis som ein går frå *mur-*_{substantiv} til *mur-*_{verb} og legg til betydninga 'byggje noko', går ein frå [*time etter time*]_{nominal} til [*time etter time*]_{modifiserar} og legg til ein temporal relasjon. Dette går fram av tilhøvet mellom den nedste boksen i figur 5 og boksen ovanfor.

Sidan ein modifiserande NPN inneber ei slags syntaktisk nullavleiing, er det meir eit teoretisk enn eit empirisk spørsmål om uttrykket «eigentleg» er nominalt eller modifiserande. Dette er prinsipielt ikkje ulikt situasjonen ved modifiserande substantivfrasar som *flere timer* i *Vi sykla flere timer*. Det som likevel er spesielt for NPN-ane, er at mange av dei sjeldan eller aldri har nominal funksjon. Det gjeld t.d. *arm i arm*. Men her kan ein appellere til eit økonomiprinsipp i den deskriptive gramma-

tiske modellen (utan å anta noko om kognitiv representasjon): Dersom *time etter time* i nominal funksjon er ein substantivfrase, er det rimeleg å rekne med at den frasen finst òg når *time etter time* har modifierande funksjon. (Det same gjeld *flere timer*.) Og dersom modifierande *time etter time* byggjer på ein substantivfrase, er det rimeleg å rekne med at modifierande *arm i arm* òg gjer det. Éin empirisk grunn til å analysere alle norske modifierande NPN-ar slik, er at tilsvarande islandske uttrykk er kasusmarkerte substantivfrasar. Det verkar ikkje rimeleg å anta at dei norske uttrykka ikkje skal vere substantivfrasar når dei er heilt like dei islandske substantivfrasane – bortsett frå «manglande» kasus.

5 Modifierande ledd i NPN

Den vanlegaste forma for tilleggsledd i norske NPN-konstruksjonar er modifierande preposisjonsfrasar. Vi skal kort sjå på to nokså ulike typar av slik modifikasjon, illustrerte i (30)–(31) og (32). NPN-ane i (30) og (31) er pseudopartitive konstruksjonar der NPN-sekvensen uttrykkjer målet og substantivfrasen etter høvesvis *med* og *av* uttrykkjer arten (sjå Kinn (2001) og Midtbø (2019) om norske pseudopartitivar). Her står modifieraren til NPN-en som nominal, noko ein kan sjå ved å samanlikne med *flere kopper med te eller toddy* og *flere lag av betydninger*. Oppbygginga av ein verbfrase med ein slik NPN som objekt er vist til venstre i figur 6.¹⁷

- (30) mens hun drikker **kopp på kopp med te eller toddy** (LBK)
- (31) Litteraturforskere har avdekket **lag på lag av betydninger** (LBK)
- (32) Det var første gang ofrene sto **ansikt til ansikt med de tiltalte** (LBK)

Modifieraren i adverbialet i (32) står ikkje til den nominale delen av NPN-en. Det kan ein konstatere ved å observere at **et ansikt med de tiltalte* og liknande ikkje er brukande norsk. Eit uttrykk som *stå ansikt til ansikt med de tiltalte* kan samanliknast med t.d. *ligge parallelt med gata*. Sidan modifieraren ikkje kan knytast til NPN-en som nominal, er det

17. Sjølv om modifieraren på uttrykkssida står til N₂, står han til N₁ òg på innhaldssida. Dette kan forklarast ut frå semantikken som det er gjort greie for i avsnitt 2.4, sjå Kinn (under utgiving).

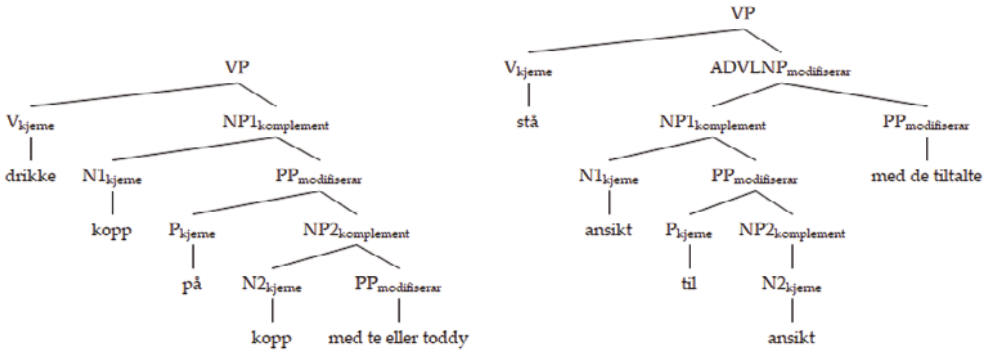

Figur 6. NPN-ar med ulike typar modifikasjon

rimeleg å anta at han er innordna i det eksosentriske modifiserande NPN-nivået. Dette er vist til høgre i figur 6.

6 Dei einskilde preposisjonane

Basert på eksemplarfrekvens kan det seiast at det er åtte preposisjonar som førekjem vanleg i NPN-ar; dei utgjer 9210 av totalt 9241 NPN-eksemplar i materialet. Dei kjem i alfabetisk rekkjefølgje her: *etter*, *for*, *i*, *mot*, *om*, *på*, *til* og *ved*.¹⁸ Til sist ser vi på NPN-ar med andre preposisjonar som førekjem berre sjeldan, til saman 31 gonger.

6.1 N etter N

Preposisjonen *etter* har den vanlege betydninga si i *N etter N*; han står for ein relasjon mellom ein primærdeltakar som følgjer ein sekundærdeltakar, i tid eller rørsle. NPN-ar med *etter* har kjedebetydning, så dei er fleirtalsaktige.

Det er 2486 eksemplar av *N etter N* i materialet, fordelt på 519 typar (sjå tabell 1). Heile 341 av dei er hapaxar, t.d. *karavell etter karavell*. Gjennomsnittsfrekvensen for typane (altså type/eksemplar) er 4,8, og hapax/eksemplar er 13,7 %. Det betyr at dette er ein svært produktiv konstruksjon. Konstruksjonen er om lag like ofte brukt modifiserande og

18. *N etter N*, *N for N* og *N på N* har temmeleg like betydningar; dei har kjedebetydning og er ikkje uvanlege i nominal funksjon. Eg samanliknar dei meir detaljert i Kinn (under vurdering).

nominalt. Men det er mange fleire hapaxar i nominal bruk, som derfor er vesentleg meir produktiv enn modifierande bruk.

Mellom dei frekvente uttrykka med *etter* dominerer substantiv for tidsrom: *år etter år, dag etter dag, time etter time, kveld etter kveld* osv. – og det beslekta *gang etter gang*. Substantiv for avstand har vi i *mil etter mil* og *kilometer etter kilometer*. *Runde etter runde* har både tid og avstand som sentrale betydningselement. Substantiv for geografiske område finn vi i *land etter land, rom etter rom, by etter by*. Vi finn substantiv for tekst: *side etter side, bok etter bok*, og det beslekta *film etter film*. Og eg kan nemne *generasjon etter generasjon* og *plagg etter plagg*.

Mellom adverbiala dominerer uttrykk for utstrekning i tid sterkt (33), men lengdeutstrekning er òg vanleg (34). Mange ulike uttrykk for distribusjonsmåte førekjem, som i (35) og (36). Ein kan òg støyte på modifierande tillegg til substantiv, som i (37).

- (33) det voldsomme snøværet som raste **dag etter dag** (LBK)
- (34) Det siste er viktig for å makte å trå **mil etter mil** med 25 kilo oppakning på sykkel (LBK)
- (35) Med begge hender ... dyttet han meg ut, behendig og smertefullt, **støt etter støt** (LBK)
- (36) Jeg skal ribbe hver eneste fugl, **fjær etter fjær** – plukk, plukk, plukk, plukk, plukk (LBK)
- (37) Etter daglig og iherdig trening **måned etter måned** overvant han litt etter litt haltingen (LBK)

I nominal bruk er komplement til *i* den mest frekvente typen (38). Disse står oftast for tid og kan seiast å konkurrere med dei adverbiala uttrykka. Men slike uttrykk er òg komplement til andre preposisjonar, som i (39) og (40):

- (38) Viseministre ble sittende som fungerende ministre i **måned etter måned** (LBK)
- (39) På **punkt etter punkt** ble det klubbet gjennom vedtak som vil koste flekk (LBK)
- (40) I tidligere mesterskap har hun grått seg gjennom **intervju etter intervju** (LBK)

Eksempel på andre nominale funksjonar er objekt (41), subjekt (42), potensielt subjekt (43) og subjektspredikativ (44).

- (41) jeg skalv og drakk **mugge etter mugge med vann** (LBK)
 (42) **rektor etter rektor** hadde utvist ham og truet med å kaste ham ut (LBK)
 (43) Men vi kan ikke godta at det går år **etter år** uten at det skjer noe (LBK)
 (44) Så det ble **dag etter dag hvor de satt og drakk te** (LBK)

	<i>N etter N</i>				<i>N for N</i>		
	Mod.	Nom.	Alt		Mod.	Nom.	Alt
Eksemplar	1250	1126	2486	Eksemplar	1473	142	1682
Typar	105	443	519	Typar	233	75	270
Hapaxar	66	305	341	Hapaxar	136	51	159
Eks./type	11,9	2,5	4,8	Eks./type	6,3	1,9	6,2
Hapax/eks.	5,3	27,1	13,7	Hapax/eks.	9,2	35,9	9,5

Tabell 1. Frekvensar og produktivitetsmål for *N etter N* og *N for N*. Mod. = modifierande bruk. Nom. = nominal bruk. Alt = modifierande bruk + nominal bruk + uklassifiserte eksemplar. Hapax/eksemplar er uttrykt i prosent.

6.2 N for N

Brukt i NPN-konstruksjonen er *for* lite semantisk gjennomsliktig. Den vanlegaste betydninga til *for* i moderne norsk er truleg benefaktiv, men det passar ikkje i NPN-ar med *for*. Uttrykksmåten er lånt frå tysk *N für N* (*Norsk Ordbok*, s.v. IX *for* A 1 f), og ifølgje Grimm si ordbok har preposisjonen *für* hatt betydninga 'framfor, før' der (*Deutsches Wörterbuch*, s.v. *für* I A 3). Den opphavelge og relevante historiske betydninga er dermed den same som i *stå for retten*. Preposisjonen står der for ein relasjon der ein primærdeltakar er framfor ein sekundærdeltakar, og overført til tid vil det seie 'før'. Historisk er det altså den konverse relasjonen i høve til *etter*. I døma vi skal sjå på, har *N for N* kjedebetydning. (Eg minner om at eg har utelukka uttrykk som *øye for øye*, som ikkje har det, jf. avsnitt 3.2.)

Det er 1682 eksemplar med *N for N* i materialet, fordelte på 270 typar, mellom dei 159 hapaxar, t.d. *nek for nek* (sjå tabell 1). Dette gir ein gjennomsnittleg frekvens for typane på 6,2, og hapax/eksemplar er 9,5 %. Dette er med andre ord òg ein svært produktiv konstruksjon. Her dominerer den modifierande bruken klart over den nominale, med vel ti gonger så mange eksemplar. Nominal bruk har ein mykje lågare type-

frekvens, men det er mange hapaxar, noko som gir eit høgt produktivitetssmål på det nominale feltet.

Ser vi på frekvent førekommande uttrykk, finn vi for det første uttrykk med substantiv for rørsleiningar: *skritt for skritt, trinn for trinn, steg for steg*. Så er det uttrykk med substantiv for tidsinndeling: *dag for dag, år for år, minutt for minutt* og fleire. Substantiv for ulike slags små einingar finn vi i uttrykk som *bit for bit, punkt for punkt, stykke for stykke, dråpe for dråpe* o.a., og eg kan nemne uttrykk med teksteiningar: *ord for ord, linje for linje, setning for setning, side for side*.

I (45)–(47) er det gitt nokre representative adverbiale døme. Modifiserande bruk i substantivfrase er illustrert i (48).

- (45) mens skipet flytter seg **centimeter for centimeter** (LBK)
- (46) Mesteparten av historien ble trykket **bit for bit** i RAW (LBK)
- (47) Lydfilene transkriberes **ord for ord** og bruk av parafrasering markeres (LBK)
- (48) Se også artikkel om Manchester Uniteds resultater **sesong for sesong** (LBK)

Innanfor den mindre frekvente nominale bruken er det objekt som dominerer, som i (49) og (50), mens subjekt (51) og komplement i preposisjonsfrase (49) er mindre vanleg.

- (49) Julekalenderen var et torturkammer hvor han åpnet **dør for dør** (LBK)
- (50) Han solgte fra **stykke for stykke** av garden (LBK)
- (51) **Potte for potte** blir fylt med frø av alle slag (LBK)
- (52) Erkeliberalisten går gjennom **punkt for punkt, tema for tema** (LBK)

6.3 N i N

Den typiske betydninga til *i* må vel seiast å vere ein relasjon mellom eit innhald og ein behaldar. I *N i N*-uttrykka har preposisjonen ei noko annleis betydning: ein relasjon der ein primærdeltakar er eller kjem i tett kontakt med ein sekundærdeltakar. Slik betydning førekjem ved *i* elles òg, t.d. i *Huset ligger kloss i veien*.

NPN-ar med *i* har dels tvillingbetydning (som *vegg i vegg*), dels kje-debetydning (som *kast i kast*). Dette er avhengig av kva som er den naturlege tolkinga av situasjonen: To vegger «møter» kvarandre, mens to kast i ei rørsle følgjer etter kvarandre.

Det er 1121 eksemplar av uttrykk med *i* i materialet, fordelte på 27 typar (sjå tabell 2). Det er 15 hapaxar, t.d. *kropp i kropp*. Dette gir høge gjennomsnittlege frekvensar for typane og låg verdi for hapax/eksemplar. *N i N* er berre unntaksvis brukt nominalt.

	<i>N i N</i>				<i>N mot N</i>		
	Mod.	Nom.	Alt		Mod.	Nom.	Alt
Eksemplar	1060	7	1121	Eksemplar	206	31	283
Typar	21	5	27	Typar	61	17	86
Hapaxar	14	3	15	Hapaxar	37	13	58
Eks./type	50,5	1,4	41,5	Eks./type	3,4	1,8	3,3
Hapax/eks.	1,3	42,9	1,3	Hapax/eks.	18,0	41,9	20,5

Tabell 2. Frekvensar og produktivitetsmål for *N i N* og *N mot N*. Sjå elles tabell 1.

Tre uttrykk er høgfrequente: *hånd i hånd*, *arm i arm*, *vegg i vegg*. Tre andre er vanlege, men noko mindre frequente: *slag i slag*, *kast i kast*, *kant i kant*. Saman utgjer desse seks det meste av *i*-materialet. (53)–(57) viser døme. Døme med lågfrequente uttrykk er gitt i (58) og (59).

- (53) De går langsamt **arm i arm** mellom de lysegrønne bøkene (LBK)
 (54) **Hånd i hånd** gikk de tilbake til bilen uten å snakke (LBK)
 (55) slik at harven traff **kant i kant** med det forrige åkerstykket (LBK)
 (56) Bilen gikk **kast i kast** ned skråningen (LBK)
 (57) Hattemakeren holdt til i verkstedet **vegg i vegg** (LBK)
 (58) Hjertet hamret **hugg i hugg** (LBK)
 (59) De fortsetter, gutten **tråkk i tråkk** tett innpå (LBK)

6.4 N mot N

Alle NPN-ar med *mot* har tvillingbetydning. I dei fleste tilfella er betydninga slik at deltakarane møtest og har motsett orientering (*rygg mot rygg*), delvis slik at dei kjempar mot kvarandre (*mann mot mann*). Ein annleis betydningsvariant har å gjere med at den eine deltakaren blir utveksla mot den andre (*vare mot vare*).

Her er det 283 eksemplar fordelte på 86 typar, av dei 58 hapaxar, t.d. *horn mot horn* (sjå tabell 2). Dette gir ein snittfrekvens for typane på 3,3

og eit temmeleg høgt tal for hapax/eksemplar: 20,5 %. Konstruksjonen er klart oftast modifierande, men nominal bruk førekjem ein del.

Det mest frekvente uttrykket er *mann mot mann*. Ingen andre med substantiv for menneske er frekvente i materialet, men dei førekjem: *kvinne mot kvinne*, *bror mot bror* osv., òg slike med substantiv for grupper, som *klasse mot klasse*. Eit større spektrum finn ein med substantiv for kroppsdelar, som *rygg mot rygg*, *kinn mot kinn* og *skulder mot skulder*, og for delar av f.eks. *køyretøy*, som *front mot front*. To nokså frekvente uttrykk med abstrakt substantiv er *ord mot ord* og *påstand mot påstand*. Ein kan kanskje sjå på dette som abstrakte instrument, og då kan ein nemne lågfrekvente uttrykk som *øks mot øks* og *stokk mot stokk* med konkret substantiv.

NPN-ar med *mot* er i all hovudsak modifierande, som illustrert i (60)–(62). Men det er òg eit visst innslag av nominal bruk, framfor alt predikativ med *ord mot ord* og *påstand mot påstand*, som i (63).

- (60) mens russiske og finske styrker fremdeles sloss **mann mot mann** i sentrum (LBK)
- (61) De la seg **rygg mot rygg** og ble liggende lenge våkne (LBK)
- (62) Inntrengerne ... viste seg ... farlige i kamp **mann mot mann** (LBK)
- (63) Men i konflikten mellom Valla og Yssen var det fremdeles **ord mot ord** (LBK)

(64) viser eit døme der *mot* har utvekslingsbetydning. Det er typisk substantiv som *ytelse*, *vare* og *tjeneste* som er brukte på denne måten, og ingen slike uttrykk er frekvente.

- (64) For tjenester som gjelder oppdrett ... vil det gjennomgående foreligge **ytelse mot ytelse** (LBK)

6.5 N om N

Materialet inneheld 789 eksemplar av *N om N* (sjå tabell 3). 787 av dei er *side om side*, og så er det to hapaxar. Det gir ein svært høg gjennomsnittleg frekvens for typane, og hapax/eksemplar gir eit svært lågt produktivtetsmål. Preposisjonen *om* betyr typisk ‘rundt’, ‘som handlar om ...’, men slik betydning er det vanskeleg å sjå i *side om side*. Dette uttrykket har elles konkurranse av *side ved side*.

Side om side er illustrert i (65). Ein av hapaxane er vist i (66).

- (65) Bibelen ser frem til en tid da løven og lammet skal ligge **side om side** (LBK)
 (66) Rundt henne bølga de, **par om par**, mest var de ukjente for Anna (LBK)

	<i>N om N</i>				<i>N på N</i>		
	Mod.	Nom.	Alt		Mod.	Nom.	Alt
Eksemplar	768	1	789	Eksemplar	1114	449	1672
Typar	3	1	3	Typar	17	192	241
Hapaxar	2	1	2	Hapaxar	11	136	164
Eks./type	256,0	1,0	263,0	Eks./type	65,5	2,3	6,9
Hapax/eks.	0,3	100,0	0,3	Hapax/eks.	1,0	30,3	9,8

Tabell 3. Frekvensar og produktivetsmålar for *N om N* og *N på N*. Sjå elles tabell 1.

6.6 *N på N*

Betydninga til preposisjonen *på* strekkjer seg frå den grunnleggande der ein primærdeltakar er eller hamnar oppå ein sekundærdeltakar, til ei meir abstrakt betydning av at primærdeltakaren kjem i tillegg til sekundærdeltakaren. NPN-ar med *på* har kjedebetydning.

Materialet inneheld 1672 eksemplar av uttrykk med *på*, fordelte på 241 typar (sjå tabell 3). Det er 164 hapaxar, t.d. *søknad på søknad*. Snittfrekvensen for typane er 6,9, og hapax/eksemplar er 9,8 %, så dette er ein klart produktiv konstruksjon. Modifiserande bruk dominerer, men dette kjem i hovudsak av at *gang på gang* har heile 1061 eksemplar. For nominal bruk er snittfrekvensen for typane lågare og hapax/eksemplar høgre.

Langt over halvta av eksemplara er altså *gang på gang*. Andre vanlege uttrykk er *lag på lag*, *stein på stein* (ofte metaforisk), *rad på rad*, *rekke på rekke*, *meter på meter*, *hulle på hulle*, *side på side*.

Gang på gang er gjennomført modifiserande (67), inkl. nokre døme på tillegg til substantiv (68). (69) og (70) viser nokre andre adverbiale døme.

- (67) Det at hun har gått på trynet **gang på gang**, betyr ikke at alle andre vil gjøre det (LBK)
 (68) at det tydet mindre bra med tilbaketrekning **gang på gang** (LBK)

- (69) Det var så bratt her at alle hagene var anlagt **lag på lag** i terrasser (LBK)
 (70) Altså en som dyrker det som alt er der, som bygger videre **sten på sten** (LBK)

I (71)–(75) illustrerer eg nominal bruk, høvesvis objekt, komplement til preposisjon, subjekt, potensielt subjekt og subjektspredikativ.

- (71) Sammen slengte vi **kasse på kasse** over på tralla (LBK)
 (72) Med dette unnlot man i **tiår på tiår** å ta et oppgjør (LBK)
 (73) **Stjerneskudd på stjerneskudd** river opp himmelens mørkeblå duk (LBK)
 (74) Utenpå hadde det vokst **skall på skall av visdom og styrke** (LBK)
 (75) Alt jeg kan se er **bunke på bunke med sider** (LBK)

6.7 N til N

N til N-uttrykk viser normalt til situasjonar der eitt menneske (primærdeltakar) vender seg mot eit anna (sekundærdeltakar) i noka form for verbal eller ikkje-verbal kommunikasjon. Substantiva som inngår, står for kroppsdelar, personar eller menneskesinn. Uttrykka har tvillingbetydning.

Materialet inneheld 920 eksemplar av *N til N* (sjå tabell 4). Dei er fordelte på berre 22 typar, og av dei er helvta hapaxar, t.d. *sjel til sjel*. Det gir høg gjennomsnittleg frekvens for typane og låg verdi for hapax/eksemplar. Modifiserande bruk er det normale, men det er nokre nominale døme.

Det klart mest frekvente uttrykket er *ansikt til ansikt*. Elles er det berre *øye til øye*, *åsyn til åsyn* og *mann til mann* som går att med ein viss frekvens. I (76)–(77) er det døme på adverbial, (78) illustrerer modifiserar til substantiv. (79) viser nominal bruk som komplement til preposisjon; dette er eit metonymisk uttrykk for ‘kommunikasjon ansikt til ansikt’ (sjå avsnitt 4.2).

- (76) nå som de snakket så oppriktig sammen, **nabo til nabo, mann til mann** (LBK)
 (77) Men minneverdig for hvem? For ham, som sto **øye til øye** med det minneverdige syn? (LBK)
 (78) Med andre ord kan fraværende svar **ansikt til ansikt** bli oppfattet som betydningsfulle kommunikative signaler (LBK)
 (79) at tilbakekoplingssignaler ikke i samme grad brukes her som i **ansikt til ansikt** (LBK)

	<i>N til N</i>				<i>N ved N</i>		
	Mod	Nom.	Alt		Mod	Nom.	Alt
Eksemplar	888	25	920	Eksemplar	240	5	257
Typar	18	6	22	Typar	10	5	14
Hapaxar	10	3	11	Hapaxar	8	5	11
Eks./type	49,3	4,2	41,9	Eks./type	24,0	1,0	18,4
Hapax/eks.	1,1	12,0	1,2	Hapax/eks.	3,3	100,0	4,3

Tabell 4. Frekvensar og produktivetsmål for *N til N* og *N ved N*. Sjå elles tabell 1.

6.8 *N ved N*

Betydninga til *ved* i *N ved N* er den vanlege, der ein primærdeltakar er nær inntil ein sekundærdeltakar. Materialet er på 257 eksemplar fordelte på 14 typar (sjå tabell 4). Det er 11 hapaxar; døme på det er gitt i (82) og (83). Dette gir forholdsvis høg snittfrekvens for typane og nokså låg verdi for hapax/eksemplar, altså låg produktivitet. Så å seie alle døma er modifiserande.

To uttrykk utgjer nesten heile materialet: *side ved side* og *skulder ved skulder*. Desse er illustrerte i (80) og (81). *Side ved side* betyr om lag det same som det mindre gjennomslitige *side om side*. Eit nominalt døme med subjekt er vist i (82), og (83) har eit predikativ.

- (80) **Side ved side** gikk de opp Universitetsgata og hjem (LBK)
 (81) men jeg har alltid drømt om å stå **skulder ved skulder** med den legendariske Beranabus i kamp (LBK)
 (82) En nyfødt pike og en mor og **rosenstokk ved rosenstokk** på samme underlige jord er mere enn mirakel nok (LBK)
 (83) og der det i 1775 var stein på stein og **myr ved myr**, var det ... en mannsalder senere et frodig jordbrukslandskap (LBK)

6.9 *Andre preposisjonar*

Utover NPN-ar med dei åtte preposisjonane som er presenterte i dei føregåande avsnitta, førekjem det uttrykk med andre preposisjonar, men berre sjeldan. I materialet er det i alt 31 eksemplar fordelte på 24 typar: *over* (12 eksemplar, 9 typar), *bak* (10, 8), *som* (3, 2), *innenfor* (2, 1), *gjennom*

(1), *inni* (1), *inntil* (1), *oppå* (1). Nokre døme er gitt i (84)–(89). *Hauk over hauk* som i (85) er eit metaforisk uttrykk. Desse døma kan vel seiast å vise at NPN-konstruksjonen sjølv på det mest skjematisk nivået har eit visst produktivitetspotensial.

- (84) Blånene lå **rygg bak rygg** inntil himmelens rødfa[r]ger blandet seg med grått og svart (LBK)
- (85) Hvis Justisdepartementet blander seg inn, blir det **hauk over hauk** (LBK)
- (86) Tankene mine siver gjennom tankene lik **fall gjennom fall** bak det som fortsetter (LBK)
- (87) [Installasjonen] består av **rom innenfor rom** som et kinesisk eske-system (LBK)
- (88) Slik lå gardene til, **hage inntil hage** (LBK)
- (89) Der alt de har berørt spilles igjen, omkodet og sammensurret, **bilde oppå bilde**, og aldri kommer til ro eller rekkefølge (LBK)

7 Oppsummering og avslutning

I innleiinga peikte eg på at det er lite som er kjent om norske NPN-konstruksjonar, og eg stilte tre spørsmål:

- Kva preposisjonar er brukte i norske NPN-konstruksjonar?
- I kva grad er NPN-konstruksjonane høvesvis modifierande og nominale?
- Kor produktive er NPN-konstruksjonane?

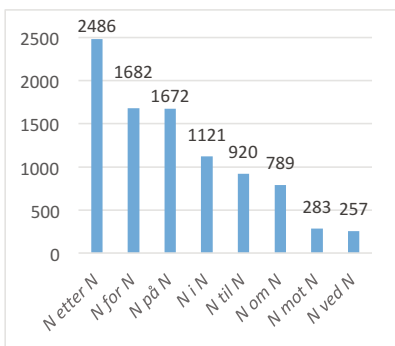

Figur 7. Eksemplarfrekvensar

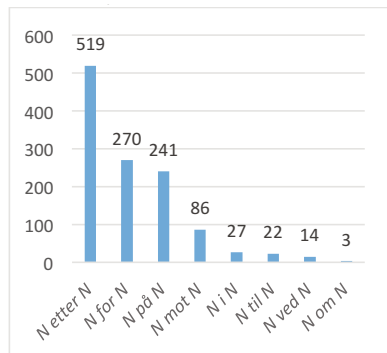

Figur 8. Typefrekvensar

Ei stor undersøking i Leksikografisk bokmålskorpus har gitt grunnlag for å svare på desse spørsmåla. Eit innleiande materiale med over 14 250 treff på NPN-sekvensar blei skore ned til 9241 døme på NPN-konstruksjonar. 9210 av dei inneheldt éin av åtte frekvente preposisjonar: *etter*, *for*, *i*, *mot*, *om*, *på*, *til* og *ved*. Eksemplar- og typefrekvensane deira er viste i høvesvis figur 7 og figur 8. *N etter N*, *N for N* og *N på N* toppar begge statistikkane.

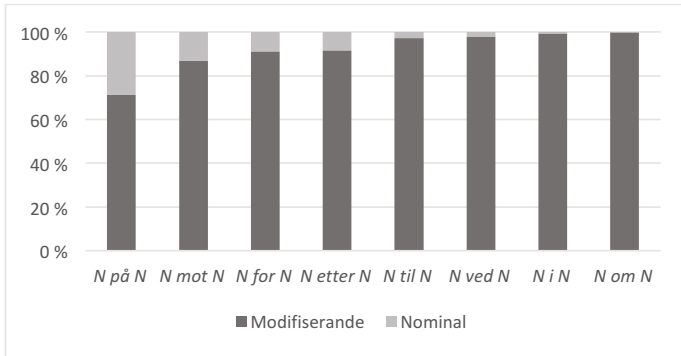

Figur 9. Modifiserande og nominal funksjon ved NPN-konstruksjonar

Norske NPN-konstruksjonar er i hovudsak modifiserande, men ved nokre preposisjonar er det eit monaleg innslag av nominal funksjon. Dette er vist i figur 9, der ikkje-klassifiserte døme er haldne utanfor. Mest nominal funksjon finn ein ved *N på N*, og om ein ser vekk frå det høgfrekvente *gang på gang*, er nominal funksjon meir frekvent enn modifiserande funksjon her. Det er òg ein del nominal bruk ved *N mot N*, *N for N* og *N etter N*. (*N mot N* skil seg her frå dei andre ved at det meste av den nominale bruken er predikativ.)

Figur 10 framstiller produktiviteten til NPN-konstruksjonane. Eg har lagt inn tal for modifiserande og nominal bruk og tal der alle døme inkl. dei syntaktisk uklassifiserte er med. Kategoriar med færre enn 25 eksemplar er utelatne. Produktivitet viser seg dels ved høg typefrekvens (oppover), dels ved at hapaxfrekvens delt på eksemplarfrekvens gir eit stort tal (mot høgre).

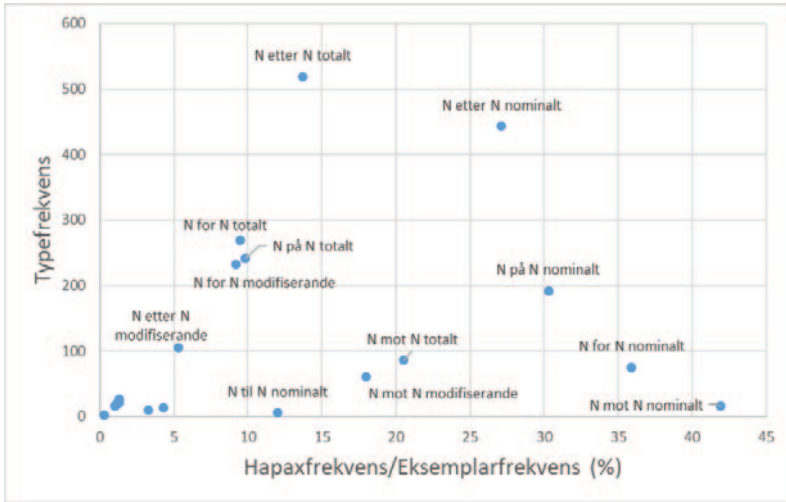

Figur 10. Produktiviteten til NPN-konstruksjonane

Det er konstruksjonane med *etter*, *på* og *for* som står ut som dei mest produktive: *N etter N* (totalt og nominalt, men i mindre grad modifierande), *N på N* (nominalt og totalt, men ikkje modifierande) og *N for N* (totalt og modifierande, men i mindre grad nominalt). Av NPN-ar med andre preposisjonar er det ingen med typefrekvens over 100. Men *N mot N* (nominalt, totalt, modifierande) har forholdsvis høge verdiar for hapax/eksemplar, og *N til N* (nominalt) skil seg òg noko ut frå dei resterande (konstruksjonane utan merkelappar nede til venstre).

Med (meir enn) 9241 eksemplar fordelte på 1206 typar i Leksikografisk bokmålskorpus er det ingen tvil om at NPN-konstruksjonane utgjer ein ikkje liten del av det norske konstruksjonsforrådet. Mange uttrykk er svært etablerte og frekvente, som *år etter år*, *skritt for skritt*, *hånd i hånd*, *kinn mot kinn*, *side om side*, *gang på gang*, *ansikt til ansikt* og *skulder ved skulder*. Men materialet her omfattar òg heile 778 hapaxar, noko som tydeleg demonstrerer høg produktivitet ved NPN-konstruksjonen i norsk, og særleg ved variantane *N etter N*, *N på N* og *N for N*.

Litteraturliste

Barlow, Michael & Suzanne Kemmer (red.). 2000. *Usage based models of language*. Stanford, California: CSLI Publications.

- Bauer, Laurie. 2001. *Morphological productivity*. Cambridge: Cambridge University Press.
- Beck, Sigrid & Arnim von Stechow. 2005. Dog after dog revisited. I: *Proceedings of the Sinn und Bedeutung 10 (ZAS Papers in Linguistics 44)*, red. Christian Evert & Cornelia Endriss, 43–54.
- . 2007. Pluractional adverbials. *Journal of Semantics* 24, 215–254.
- Boberg, Per. 2009. *Word by word, phrase by phrase, sentence by sentence: A corpus-based study of the N₁ by N₁ construction*. Masteroppgåve, Växjö universitet.
- Borthen, Kaja. 2003. *Norwegian bare singulars*. Doktoravhandling, Norges teknisk-naturvitenskapelige universitet.
- Haik, Isabelle. 2013. Symmetric structures. *Corela* 11. <http://corela.revues.org/2875> (besøkt 12.12.2020).
- Haugen, Tor Arne & Hans-Olav Enger. 2019. The semantics of Scandinavian pancake constructions. *Linguistics* 57, 531–575.
- Hoffmann, Thomas & Graeme Trousdale (red.). 2013. *The Oxford Handbook of Construction Grammar*. Oxford: Oxford University Press.
- Jackendoff, Ray. 2008. ‘Construction after construction’ and its theoretical challenges. *Language* 84, 8–28.
- Kinn, Torodd. 2001. *Pseudopartitives in Norwegian*. Doktoravhandling, Universitetet i Bergen.
- . Under utgiving. Regular and compositional aspects of NPN constructions. *Journal of Linguistics*.
- . Under vurdering. *År etter år, skritt for skritt og lag på lag: tre NPN-konstruksjoner*.
- Knudsen, Rune Lain & Ruth Vatvedt Fjeld. 2013. LBK 2013: A balanced, annotated national corpus for Norwegian Bokmål. *Proceedings of the workshop on lexical semantic resources for NLP at NODALIDA 2013; May 22-24; 2013; Oslo; Norway. NEALT Proceedings Series* 19, 12–20. https://www.ep.liu.se/konferensartikel.aspx?series=&issue=88&Article_No=3 (besøkt 12.12.2020).
- Langacker, Ronald W. 1987. *Foundations of Cognitive Grammar*, bd. 1: *Theoretical prerequisites*. Stanford, California: Stanford University Press.
- . 1991. *Foundations of Cognitive Grammar*, bd. 2: *Descriptive application*. Stanford, California: Stanford University Press.
- . 1999. Virtual reality. *Studies in the Linguistic Sciences* 29, 77–103.

- . 2005. Dynamicity, fictivity, and scanning: The imaginative basis of logic and linguistic meaning. I: *Grounding cognition: The role of perception and action in memory, language and thinking*, red. Diane Pecher & Rolf A. Zwaan, 164–197. Cambridge: Cambridge University Press.
- Lindquist, Hans & Magnus Levin. 2003. The grammatical properties of recurrent phrases with body-part nouns: The N_i to N_i pattern. I: *Exploring the lexis–grammar interface*, red. Ute Römer & Rainer Schulze, 171–188. Amsterdam: John Benjamins.
- Matsuyama, Tetsuya. 2004. The *N after N* construction: A constructional idiom. *English Linguistics* 21, 55–84.
- Midtbø, Elise. 2019. «En smule konsentrasjon», «den siste skvetten med kaffe» og «haugevis av spørsmål». *En undersøkelse av grammatisk og semantisk variasjon i pseudopartitive konstruksjoner på norsk*. Masteroppgåve, Universitetet i Bergen.
- Poß, Michaela. 2007. Structural versus constructional semantics: The case of Dutch NPN. *Leiden Working Papers in Linguistics* 4, 21–39.
- . 2010. *Under construction: Cognitive and computational aspects of extended lexical units*. Utrecht: LOT Publications.
- Pskit, Wiktor. 2012. The English NPN forms: Words or constructions? I: *Exploring language through contrast*, red. Waldemar Skrzypczak, Tomasz Fojt & Sławomir Waciewicz, 126–144. Newcastle upon Tyne: Cambridge Scholars.
- . 2015. The categorial status and internal structure of NPN forms in English and Polish. I: *Within language, beyond theories*, bd. 1: *Studies in theoretical linguistics*, red. Anna Bondaruk & Anna Prażmowska, 27–42. Newcastle upon Tyne: Cambridge Scholars.
- . 2017. Linguistic and philosophical approaches to NPN structures. I: *Topics in syntax and semantics: Linguistic and philosophical perspectives*, red. Wiktor Pskit, 93–110. Łódź: Wydawnictwo Uniwersytetu Łódzkiego.
- Roch, Claudia, Katja Keßelmeier & Antje Müller. 2010. Productivity of NPN sequences in German, English, French, and Spanish. I: *Semantic approaches in natural language processing. Proceedings of the Conference on Natural Language Processing 2010*, red. Manfred Pinkal, Ines Rehbein, Sabine Schulte im Walde & Angelika Storrer, 157–161. Saarbrücken: Universaar.
- Rosén, Victoria & Kaja Borthen. 2017. Norwegian bare singulars revisited. I: *The very model of a modern linguist – in honor of Helge Dyvik*

- (Bergen Language and Linguistics Studies (BeLLS) 8), red. Victoria Rosén & Koenraad De Smedt, 220–240. Bergen: Universitetet i Bergen. <https://bells.uib.no/index.php/bells/article/view/1330/1216> (besøkt 12.12.2020).
- Stvan, Laurel Smith. 2007. The functional range of bare singular count nouns in English. I: *Nominal determination: Typology, context constraints, and historical emergence*, red. Elisabeth Stark, Elisabeth Leiss & Werner Abraham, 171–187. Amsterdam: John Benjamins.
- Swart, Henriëtte de & Joost Zwarts. 2007. Less form – more meaning: Why bare singular nouns are special. *Lingua* 119, 280–295.
- Travis, Lisa deMena. 2001. The syntax of reduplication. *Proceedings of the North East Linguistic Society (NELS)* 31, 455–469.
- . 2003. Reduplication feeding syntactic movement. I: *Proceedings of the 2003 Canadian Linguistic Association Annual Conference*, red. Sophie Burelle & Stanca Somesfalean, 236–247. Montreal: Université du Québec à Montréal.
- Ziem, Alexander. 2018. Tag für Tag Arbeit über Arbeit. Konstruktionsgrammatische Zugänge zu Reduplikationsstrukturen im Deutschen. I: *Sprachliche Verfestigung: Wortverbindungen, Muster, Phrasem-Konstruktionen*, red. Kathrin Steyer, 25–48. Tübingen: Narr Francke Attempo.

Abstract

NPN constructions are made up of an indefinite singular count noun followed by a preposition followed by the same noun (e.g. *eye to eye* and *day after day*), sometimes followed by a modifier (e.g. *crate upon crate of bottles*, *face to face with the enemy*). There are a few studies of such constructions, notably of English, but hardly any of corresponding Norwegian constructions. The article first accounts for some theoretical aspects of the syntax and semantics of NPN constructions. This is followed by an empirical study based on a large data set retrieved from the Lexicographic Corpus of Norwegian Bokmål. Modifying (mostly adverbial) and nominal syntactic functions of NPN constructions are mapped and documented. Further, the productivity of NPNs with eight different prepositions is studied: *etter* ‘after’, *for* ‘by’ (lit. ‘for’), *i* ‘in’, *mot* ‘against’, *om* ‘by’ (lit. ‘about’), *på* ‘(up)on’, *til* ‘to’, *ved* ‘by, next to’. Some prepositions

TORODD KINN

are mostly found in modifying NPNs, while others are also common in nominal functions. NPNs with different prepositions vary greatly with respect to productivity. Constructions with *etter*, *på*, *for*, and *mot* are the most productive, while those with *ved* and especially *om*, *til*, and *i* exhibit low degrees of productivity.

Torodd Kinn
Universitetet i Bergen
Institutt for lingvistiske, litterære og estetiske studium
Postboks 7805
NO-5020 Bergen
torodd.kinn@uib.no